

Bedienungsanleitung für Swissphone MEMO/JOKER

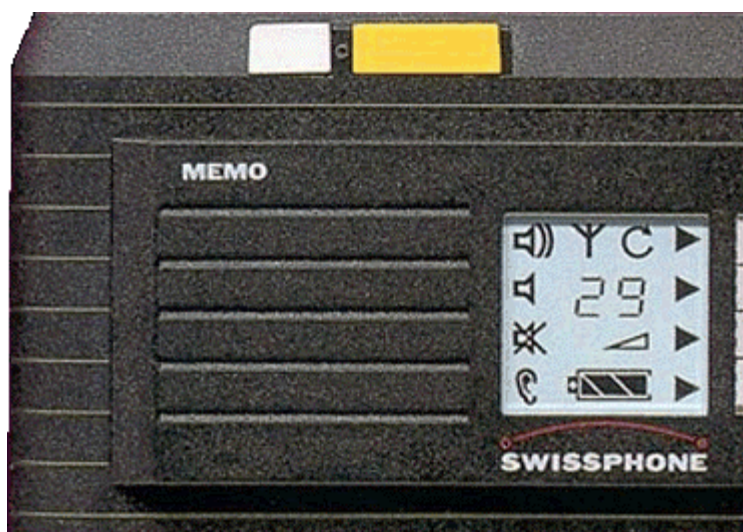

Einleitung:

Wir gratulieren Ihnen zu Ihrem neuen Pager. Sie haben ein Gerät, das durch Leistung, Ausstattung und Betriebssicherheit dominiert. Wir empfehlen Ihnen, trotz einfacher Handhabung des Geräts, die Bedienungsanleitung sorgfältig zu lesen. Wir sind sicher, dass Sie mit Ihrem Pager einen treuen und zuverlässigen Begleiter haben werden.

Inhaltsverzeichnis:

Titelbild	1
Inhaltsverzeichnis	2
Allgemeine Einleitung	3
Anzeige –und Bedienelemente	4
Inbetriebnahme	
Stromversorgung	5
Akku einlegen	6
Automatisch/Manuell einschalten	8
Bedienung	
Akustik EIN	10
Minipiep	10
Akustik AUS	10
Monitor/Mithören	11
Lautstärke auswählen	11
Feldstärke-Alarm	11
Anruf-Kennzeichnung	12
Anruf-Erinnerung/Wiederholung	13
Anruf-Abfrage	14
Anruf-Abfrage und Löschen	15
Letzter-Anruf-Speicher	16
Batteriestands-Anzeige	16
Batteriealarm	17
Manuelle Kanalwahl	17
Automatische Kanalwahl	18
Scanner	19
Allgemeines	20
Schilderbeschriftung	20
Ladegeräte	21
AA329	22
LG329	23
LG329 UHF	24
LG329 LF/RL	25
Technische Daten	26

Allgemeine Einleitung:

Das Gerät weist durch seine Programmierfähigkeit eine Vielzahl von Möglichkeiten auf. Maßgeschneidert auf Ihre Anwendung wurde eine Auswahl getroffen und über die Programmierung im Gerät abgelegt. Es sind somit nur diejenigen Symbole und Funktionen sichtbar und aufgeführt, die bei der Programmierung gewünscht wurden. Sollte die getroffene Auswahl nicht Ihren speziellen Anforderungen genügen, muss das Gerät lediglich umprogrammiert werden. Alle Grundfunktionen eines Gerätetyps sind durch die Programmierung ersichtlich und können in diesem freigegebenen Parameter neu definiert werden. Diese Auswahl erlaubt Ihnen, Ihre speziellen Anforderungen zu wählen und durch die Programmierung neu festzulegen. Man kann die programmierten Parameter beliebig oft ändern.

Anzeige- und Bedienungselemente

Gerätansicht: Front

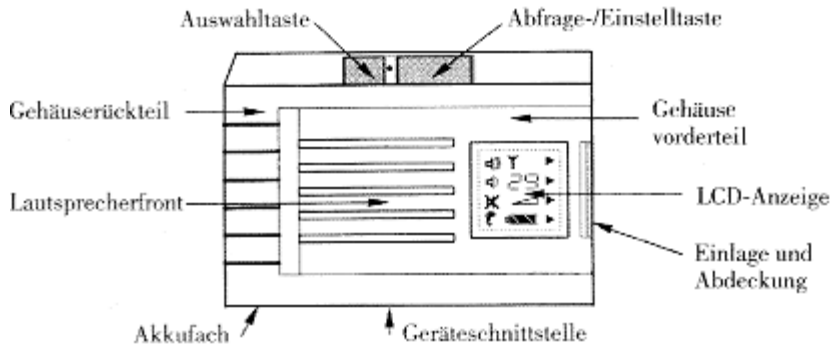

Die komplette LCD-Anzeige des Gerätes

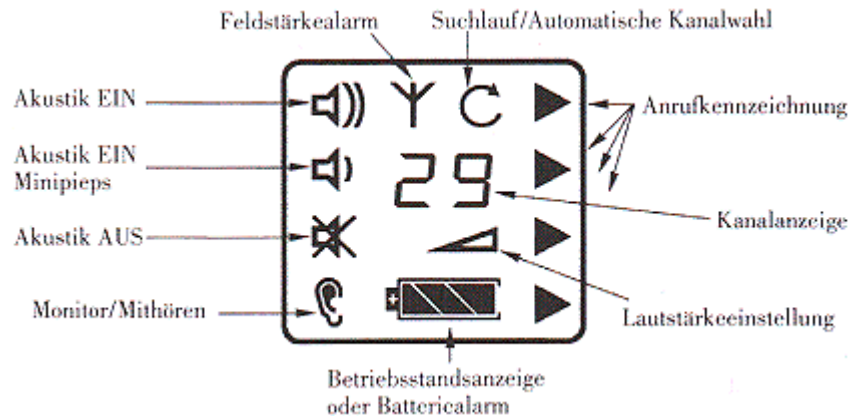

Gerät Rückseite

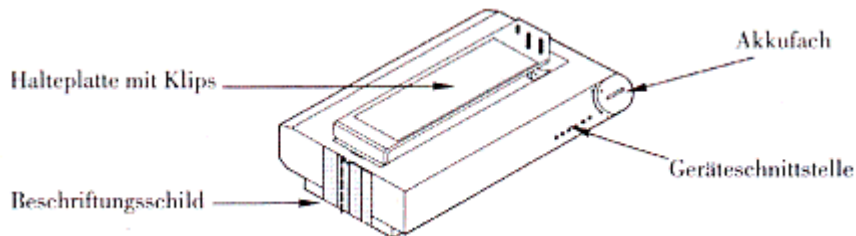

Inbetriebnahme: Stromversorgung

Diese Gerätefamilie wird vorzugsweise mit umweltverträglichen und wiederaufladbaren Versorgungsquellen (Akkumulatoren) betrieben. Diese Akkus gibt es in der Bauform AA (Mignon) als Nickel-Cadmium in 1.2 V 600mA (Sanyo) oder (NiMH) Nickel Metall-Hydrid 1100 mAh (Varta; *meine persönl. Empfehlung: GP mit 1600 mAh*); sie sind über die verschiedenen Ladegerätetypen aufladbar. Die Geräte können alternativ auch mit Trockenbatterien betrieben werden. In diesem Fall sollten nur hochwertige Trockenbatterien für den professionellen Einsatz verwendet werden (z. B. Ucar, Duracell, Varta, usw.).

Geschlossenes Batteriefach:

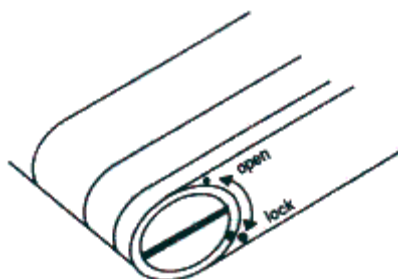

Geöffnetes Batteriefach:

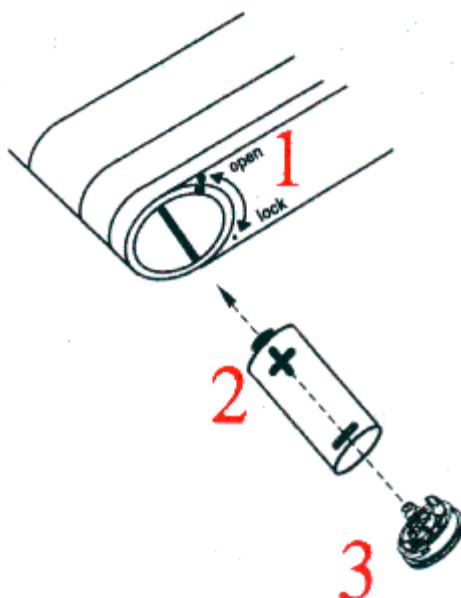

Akku einlegen:

Zum Einsetzen des Akkus gehen Sie wie folgt vor:

1. Öffnen Sie das Batteriefach durch eine langsame Vierteldrehung nach links, bis der Punkt auf dem Batteriedecken mit dem Punkt "OPEN" auf dem Gehäuse übereinstimmt.
2. Beim Einsetzen des Akkus achten Sie bitte auf die richtige Polarität und Kennzeichnung der Zelle. Die Versorgungsquelle wird mit dem Pluspol (+) woran eingesetzt. Der Minuspol (-) der Versorgungsquelle muss sich an der Spiralfeder des Batteriedeckels befinden.

3. Setzen Sie den Batteriefachdeckel auf, so dass der Punkt auf dem Batteriedeckel mit dem Punkt "OPEN" auf dem Gehäuse übereinstimmt, und drücken Sie ihn leicht zum Gerät. Durch eine Vierteldrehung nach rechts schließen bis der Punkt auf dem Batteriedeckel mit dem Punkt "LOCK" auf dem Gehäuse übereinstimmt. Bei vollständig geschlossenem Deckel ist die Öffnungsrippe des Batteriedeckels parallel zur Gehäuseachse.

Da der Batteriedeckel gleichzeitig auch eine Dichtungsfunktion (IP) erfüllt, bitten wir Sie, beim Öffnen und Schließen eine langsame Drehung zu vollziehen, damit die Dichtung nicht beschädigt wird.

Automatische Einschaltung:

Durch die Schließdrehung wird eine elektrische Verbindung hergestellt, und das Gerät schaltet sich automatisch ein. Ein Selbsttest wird gestartet und durch eine optische und akustische Kontrolle mit einem Kontrollpiep abgeschlossen. Der Empfänger ist eingeschaltet, und sein Betriebszustand ist vom Display ablesbar. Die Batteriezustandsanzeige zeigt den ungefähren Energiezustand der Versorgungsquelle an.

Erfolgen die Kontrollfunktionen nicht, kontrollieren Sie die Polarität der Versorgungsquelle, oder versuchen Sie, den Pager in einem Ladegerät zu laden. Es stehen Ihnen verschiedene Ladegeräte mit unterschiedlichen Ladezeiten (16 Std. mit AA329 oder 6 Std. mit LG329) zur Verfügung.

[Hinweis: Verwenden Sie bitte nur Versorgungsquellen, die der Hersteller empfohlen hat.] Für die Entsorgung verbrauchter Stromquellen nutzen Sie bitte die Ihnen zur Verfügung stehenden Recyclingwege. Wir und die Umwelt danken es Ihnen.

Automatisches Einschalten:

Der Pager wird durch die Kontaktierung der Versorgungsquelle und Schließen des Akkufachdeckels automatisch eingeschaltet und zeigt kurz das Kontrollmuster an.

Manuell Einschalten:

Befindet sich das Gerät im ausgeschalteten Zustand, können Sie durch gleichzeitiges Drücken beider Bedientasten den Pager einschalten.

Bei den Abläufen erfolgt der Selbsttest und zeigt kurzfristig folgendes Kontrollmuster:

1. Kontrollton (Pieps)
2. Kurzfristige Vibration (nicht bei Modellen ohne Vibrator)
3. Kurzfristige Anzeige der programmierten Displaysymbole.

Für einige Zeit erscheint folgende Information (*unten Beispiel eines mögliche Displays*) auf dem LCD-Display:



MEMO-Einkanal



Es wird nur ein Kanal angezeigt.

Mehrkanal

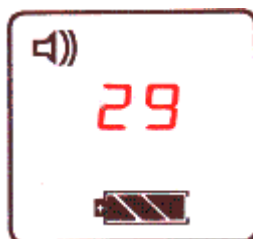

Es können 1 bis 29 Kanäle, je nach Programmierung, angezeigt werden.

MEMO-PLUS mit Kanalautomatik und Scanner

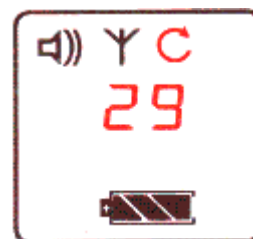





Manuell AUS:

Wurde die Ausschaltmöglichkeit durch die Programmierung freigegeben, kann durch folgenden Ablauf das Gerät ausgeschaltet werden: Es werden gleichzeitig ca. 4 Sekunden beide Bedientasten gedrückt; danach schaltet das Gerät aus. Während dieser Funktion blinkt der Rahmen des Batteriesymbols zur Kontrolle. Durch das Ausschalten gehen keinerlei Parameter oder Informationen verloren. Das Last Call Memory wird gelöscht.





Tastenbestätigung:

Die Tasten lösen bei Betätigung die Beleuchtung für das LCD aus, und es erfolgt ein Kontrollpiep, je nach der gewünschten Programmierung. Auf den nachfolgenden Seiten erkennen Sie die Abläufe für die verschiedenen verändernden Funktionen, soweit diese nicht durch die Programmierung anders definiert wurden. Die Reihenfolge des Wahlvorgangs erfolgt je nachdem, wie im Programmiermenü "SYMBOLS" der Programmierung Software SW329 festgelegt. Es werden sequentiell nur die Symbole angezeigt, die durch die Programmierung freigegeben worden sind.





🔊) Akustik EIN

Auswahl-taste	Symbol blinkt für ca. 8 Sekunden	Anzeige im LCD des Pagers	Abfrage/Einstell-taste	Bemerkungen
				Akustik EIN wird ausgewählt (Symbol blinkt) und durch Drücken der Einstelltaste aktiviert (Symbol bleibt stehen). Akustik EIN kann durch Anwählen eines anderen Symbols ausgeschaltet werden.





🔊) Akustik EIN, Minipiep

Auswahl-taste	Symbol blinkt für ca. 8 Sekunden	Anzeige im LCD des Pagers	Abfrage/Einstell-taste	Bemerkungen
				Minipiep wird angewählt und durch Drücken der Einstelltaste aktiviert. Symbol bleibt stehen.





🔇) Akustik AUS, Minipiep

Auswahl-taste	Symbol blinkt für ca. 8 Sekunden	Anzeige im LCD des Pagers	Abfrage/Einstell-taste	Bemerkungen
				Akustik AUS wird angewählt und durch Drücken der Einstelltaste aktiviert. Der Lautsprecher ist abgeschaltet.





 **Monitor/Mithören**

Auswahl-taste	Symbol blinkt für ca. 8 Sekunden	Anzeige im LCD des Pagers	Abfrage/Einstell-taste	Bemerkungen
				In diesem Betriebsmodus hören Sie alles mit, was auf dem eingestellten Funkkanal gesprochen wird. An Sie adressierte Rufe werden wie bei Akustik-Ein signalisiert. Das Symbol steht still.







 **Lautstärke**

Auswahl-taste	Symbol blinkt für ca. 8 Sekunden	Anzeige im LCD des Pagers	Abfrage/Einstell-taste	Bemerkungen
				Die Lautstärke wird durch Anwählen mit der Auswahl-taste, durch Drücken der Einstell-taste in den Stufen von 1, 2, 3 oder 4 eingestellt. Diese Lautstärke betrifft nur die Sprachausgabe. Das Symbol steht still.

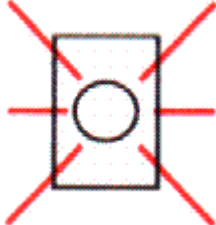

 **Feldstärke-Alarm**

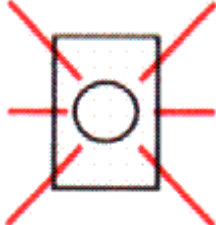
Auswahl-taste	Symbol blinkt für ca. 8 Sekunden	Anzeige im LCD des Pagers	Abfrage/Einstell-taste	Bemerkungen
				Symbol wird angewählt und durch Drücken der Einstell-taste AUS oder EIN geschaltet. Das Symbol steht still.

Anruf-Kennzeichnung (z. B. 1. Adresse)

Symbol	Anruf-LED	Anzeige im LCD des Pagers	Bemerkungen
			Anruf-Kennzeichnung erfolgt durch einen Anruf z. B. auf der ERSTEN ADRESSE. Gleichzeitig blinkt die Anruf-LED, das Symbol in der Anzeige; die LCD-Beleuchtung wird eingeschaltet; es vibriert (nicht bei Modell "JOKER" oder Modell "MEMO", wenn der Vibrator im Modus AUS ist) und das akustische Signalisationsmuster für die Adresse ist hörbar. Unterbrechung der akustischen Alarmierung durch Quittierung (Drücken der Einstell- und Abfrage-Taste).
			Anrufsymbol blinkt weiterhin und kennzeichnet damit die Aufnahme der Sprechmitteilung für 15 oder 30 Sekunden (nur bei Modell "MEMO"). Gleichzeitig ist die Sprechmitteilung über den Lautsprecher hörbar.
			Das Ende des Anrufs wird durch das stehende Anrufsymbol und eine schnellere BLINKFOLGE der Anruf-LED angezeigt.

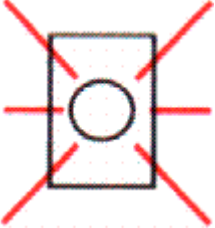

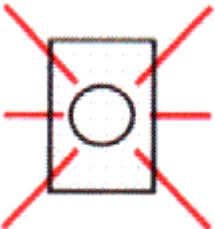
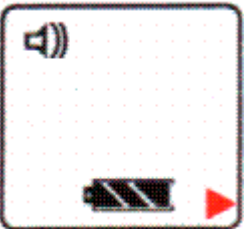

► **Anruf-Kennzeichnung (z. B. 4. Adresse)**

Symbol	Anruf LED	Anzeige im LCD des Pagers	Bemerkungen
			Anruf-Kennzeichnung erfolgt z. B. durch einen Anruf auf der VIERTEN ADRESSE; die Sprechmitteilung wurde übermittelt. Die Mitteilung ist im Sprachspeicher abgelegt. Der Ablauf ist sonst identisch mit dem Vorgang der ERSTEN ADRESSE.



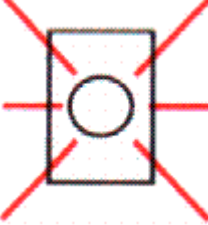



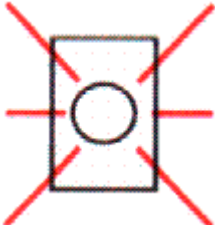

► **Anruf-Erinnerung/Wiederholung**

Symbol	Anruf-LED	Anzeige im LCD des Pagers	Bemerkungen
			Ein unbestätigter Anruf wird durch die blinkende Anruf-LED gekennzeichnet; die programmierte Anruf-Erinnerung signalisiert akustisch in zeitlichen Abständen. Zusätzlich erfolgt jeweils eine kurze Vibration. Die Anruf-Erinnerung wird durch die Anruf-Abfrage abgestellt. Die LED erlischt.





Anrufabfrage

Symbol	Anruf-LED	Anzeige im LCD des Pagers	Einstell/Abfrage-taste	Bemerkungen
				Durch Drücken der Abfragetaste wird der Abfragemodus eingeleitet. Es erfolgt die den Adressen zugeordnete optische Signalisationsfolge mit Wiedergabe der Nachrichten aus dem Sprachspeicher (keine Sprachspeicher-Wiedergabe beim "JOKER").
				Sind mehrere Anrufe abzufragen, erfolgt dies automatisch ohne jegliche weitere Tastenbestätigung. Die Kennzeichnung der Anrufadresse bleibt erhalten.



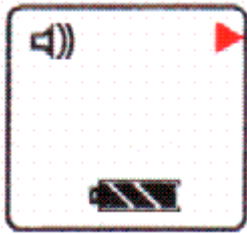

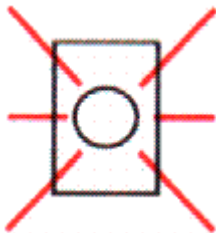
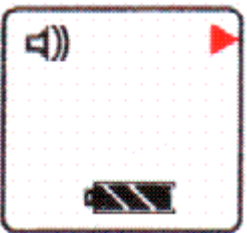
Anrufabfrage und Löschen

Symbol	Anruf-LED	Anzeige im LCD des Pagers	Einstell/Abfrage-taste	Bemerkungen
				Durch Drücken der Abfragetaste wird der Abfragemodus eingeleitet. Es erfolgt die den Adressen zugeordnete optische Signalisationsfolge mit Wiedergabe aus dem Sprachspeicher (keine Sprachspeicher-Wiedergabe beim "JOKER").
BLINKT 				Sind mehrere Anrufe abzufragen, erfolgt dies automatisch ohne jegliche weitere Tastenbestätigung. Die Kennzeichnung der Anrufadresse bleibt erhalten.
BLINKT 				Wird die Abfragetaste während der Abfrage erneut betätigt, erfolgt die Löschung des Anrufs. Das Symbol der Anruf-Kennzeichnung erlischt.

Letzter Anruf-Speicher

Symbol	Anruf-LED	Anzeige im LCD des Pagers	Einstell/Abfrage-taste	Bemerkungen
				Ein möglicher Grundzustand des Gerätes wird angezeigt.
				Das Gerät ist in Anrufbereitschaft. Die Kennzeichnung und die Information des zeitlich LETZTEN Anrufes bleibt im normalen Betriebszustand immer erhalten. Durch Drücken der Abfrage-taste wird der letzte Anruf wiedergegeben (keine Sprachspeicher-Wiedergabe beim "JOKER").



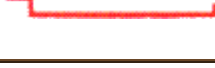

Batteriestands-Anzeige

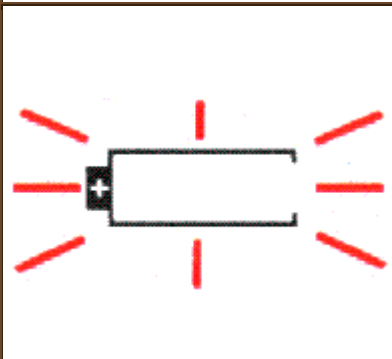
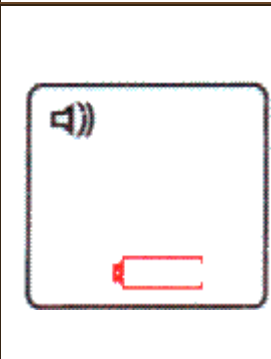
Symbol	Füllstand	Anzeige im LCD des Pagers	Bemerkungen
	100%		Akkumulatordisplay. Der Energieinhalt des Akkumulators wird in Prozenten der maximal geladenen Energie angezeigt.
	80%		
	33%		
	13%		
	0%		



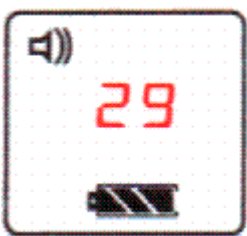







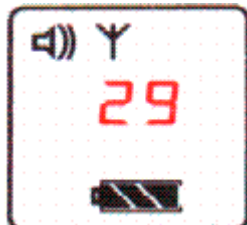

 **Batteriealarm**

Symbol blinkt für ca. 8 Sekunden	Anzeige im LCD des Pagers	Bemerkungen
		In den nächsten 3-5 Stunden muss eine Ladung erfolgen oder die Versorgungsquelle gewechselt werden. Das leere Batteriesymbol blinkt. Es gehen noch keinerlei Parameter, Informationen oder gespeicherte Mitteilungen verloren. Beim Wechsel gehen alle Informationen verloren.



29 **Manuelle Kanalwahl**

Auswahl-taste	Symbol im Display	Anzeige im LCD des Pagers	Abfrage/ Einstell-taste	Bemerkungen
	29			Mit der Auswahl-taste die Kanalanzahl einstellen.
	3			Mit der Einstell-taste den gewünschten neuen Empfangskanal einstellen (z. B. Kanal 3).
	3			Die Übernahme des Kanals wird erneut durch Drücken der Auswahl-taste bestätigt. Die Kanalzahl steht im LCD-Display.

29C Automatische Kanalwahl

Auswahl-taste	Symbol im Display	Anzeige im LCD des Pagers	Abfrage/Einstell-taste	Bemerkungen
				Die Auswahltaste betätigen, bis die Kanalanzeige blinkt.
				Mit der Einstelltaste den gewünschten Kanal voreinstellen, den Startkanal wählen (z. B. Kanal 3).
				Die Übernahme des Kanals wird erneut durch Drücken der Auswahltaste bestätigt. Die Kanalzahl steht im LCD-Display.
				Mit der Auswahltaste den Symbol-Suchlauf einstellen. Mit der Einstelltaste betätigen. Das Symbol bleibt stehen, und die Kanalnummern-Anzeige ändert sich in vorprogrammierten Zeitabständen.

29C Scanner

Auswahl- taste	Symbol im Display	Anzeige im LCD des Pagers	Abfrage/ Einstell- taste	Bemerkungen
				<p>Mit der Auswahl-taste das Suchlaufsymbol einstellen. Mit der Einstell-taste bestätigen. Symbol bleibt stehen, und die Kanalnummer-Anzeige verschwindet. Eine Kanalnummer erscheint dann, wenn der Scanner auf einem Kanal stehen bleibt.</p>

Allgemeines

Vorsicht: Gerät mit Trockenbatterie darf nicht geladen werden. Wenn Sie Ihren Pager mit dem Ladegerät aufladen möchten, empfehlen wir den Betrieb mit einem mehrfach aufladbaren Akku Ni-Hyd. 1.2 V/1100 mAh (Varta), oder Ni-Ca 1.2 V/600 mAh (SANYO).

Betriebsdauer:

40-120 Stunden, je nach programmierter Betriebsart und Versorgungsquelle.

Schwache Batterie:

Eine schwache Batterie ist erkennbar am leeren Batteriesymbol; sie sollte möglichen bald gewechselt/geladen werden.

Wichtig: Wenn Sie Ihren Empfänger doch einmal im Auto lassen, denken Sie bitte daran, dass Ihr Gerät im Sommer +50°C und im Winter bis -15°C problemlos verkräftet. Jenseits dieser Temperaturen ist die Lesbarkeit der LCD-Anzeige nicht mehr möglich, und das Gerät könnte im Extremfall beschädigt werden.

Schilderbeschriftung:

Kunststoffdeckel in Pfeilrichtung nach unten ziehen. Beschriften der Kartonunterlage. Nach dem Einsetzen in den Kunststoffdeckel wieder in das Gehäuse einschieben.

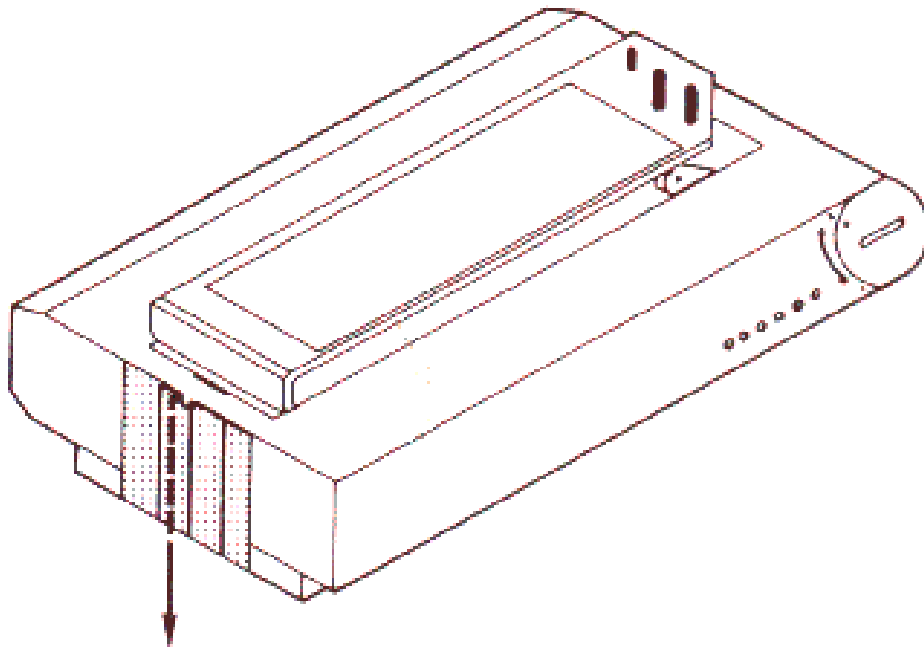

Einfachladegerät
Chargeur standard
Standard charger

AA 329

Schnellladegerät
Chargeur rapide
Quick charger

LG 329

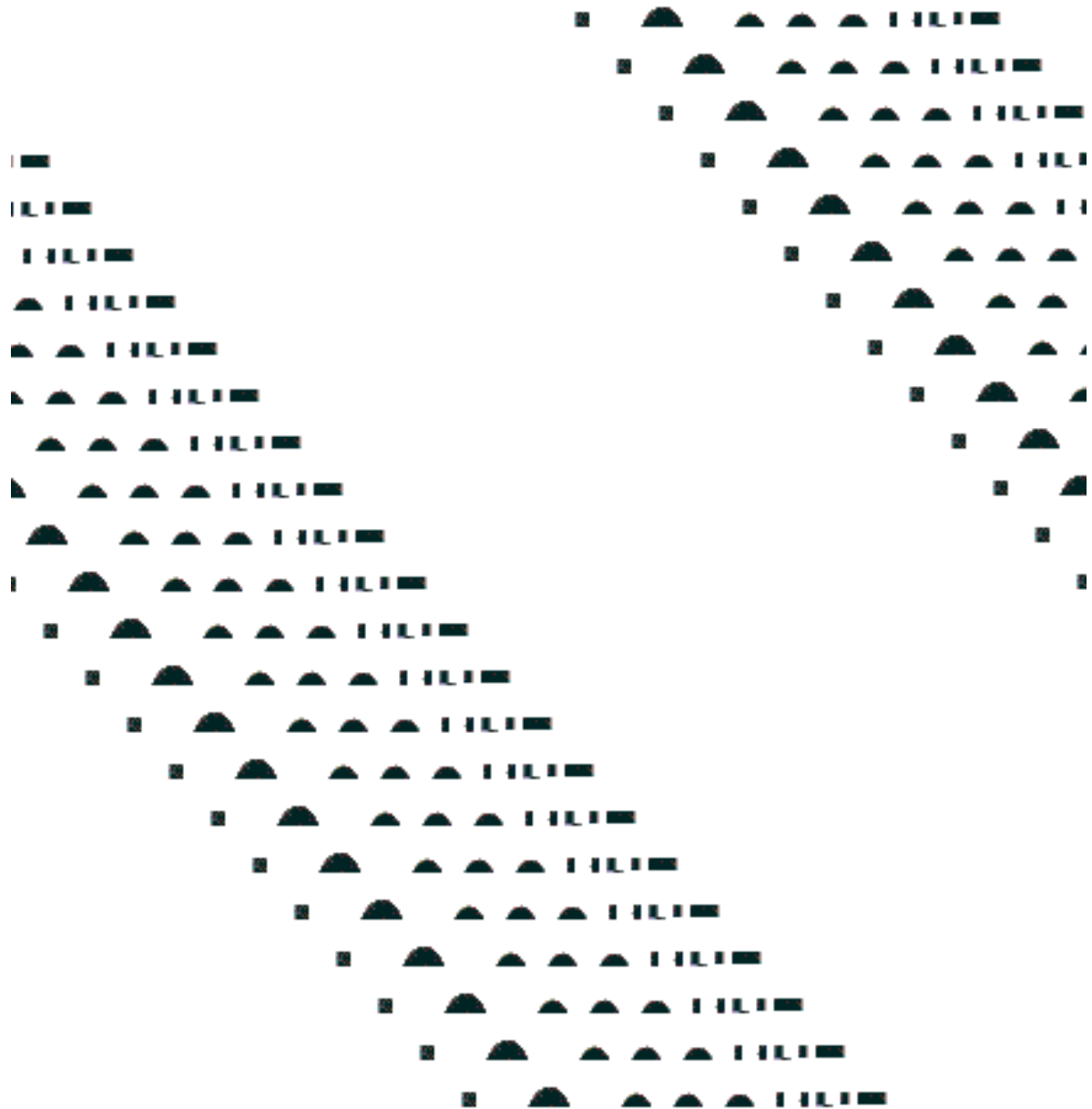

Bemerkung: Dieses Ladegerät ist für die empfohlene Versorgungsquelle Nickel-Cadmium (Sanyo) geeignet.

Achtung: Dieses Ladegerät besitzt keine Schutzschaltung für nichtladbare Versorgungsquellen. Trockenbatterien dürfen nicht geladen werden. Nur in trockenen Räumen betreiben.

Beim Einsetzen eines RE329 mit Trockenbatterie ins AA329 ertönt ein Dauerton solange, bis man das RE329 wieder aus dem Ladegerät herausnimmt.

Typ: LG329

Schnellladegerät mit steuerbarem Ladestrom 0-180mA. Ladekontrolle mit Lade-LED (gelb), zusätzliche Anruf-LED (rot) zur Anrufkennzeichnung im Ladegerät. HF-Buchse (BNC) für einen externen Antennenanschluss.

Rückansicht

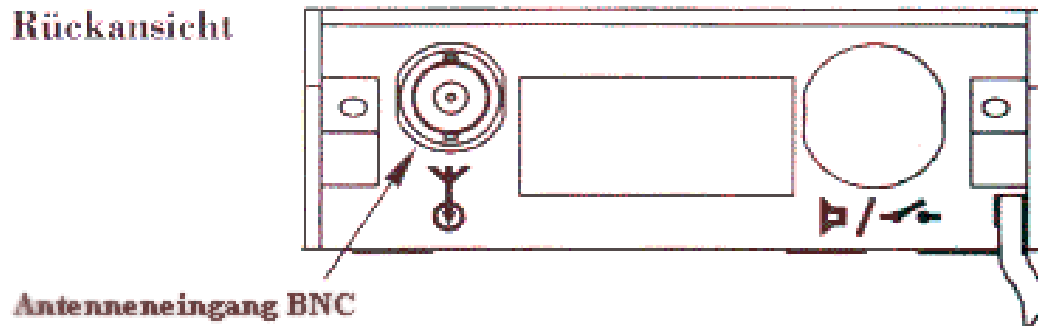

Bemerkung: Dieses Ladegerät ist für alle empfohlenen Versorgungsquellen geeignet. Seine Intelligenz regelt und steuert die benötigte Ladeleistung. Automatischer Ladeschutz für Trockenbatterien. Nur in trockenen Räumen betreiben.

Typ: LG 329 UHF

Schnellladegerät mit steuerbarem Ladestrom 0-180mA. Ladekontrolle mit Lade-LED (gelb), zusätzliche Anruf-LED (rot) zur Anrufkennzeichnung im Ladegerät. Es ist keine HF-Buchse vorgesehen.

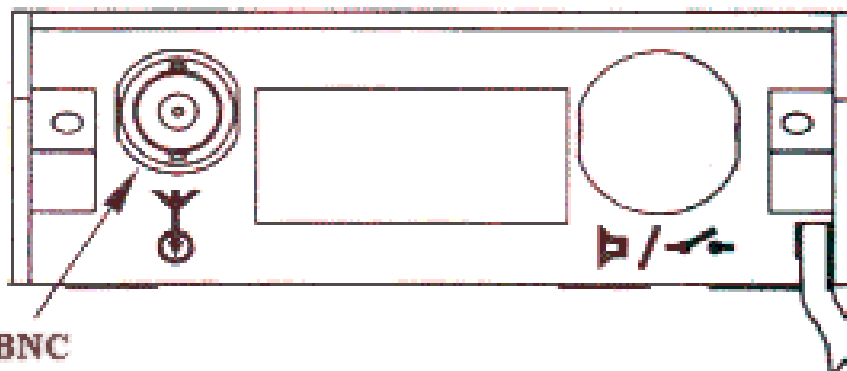
Rückansicht**Antenneneingang BNC**

Bemerkung: Die Ladestation ist ausschließlich nur für den Pager im UHF-Frequenzbereich zu verwenden. Die Anprechempfindlichkeit des Pagers ist so ausserordentlich gut, dass kein externer Antennenanschluss notwendig ist. Nur in trockenen Räumen betreiben.

Typ: LG329 NF/RL

Schnellladegerät mit NF-Verstärker und Relaissteuerung.

Die Grundfunktionen sind wie LG329, aber mit zwei weiteren Zusatzfunktionen. Der NF-Verstärker verstärkt die anliegenden Signale über die DIN-Buchse auf einen externen Lautsprecher. Parallel zur Anruf-LED wird ein potentialfreier Relaiskontakt angesteuert, der für einige Sekunden geschlossen bleibt und danach automatisch wieder öffnet.

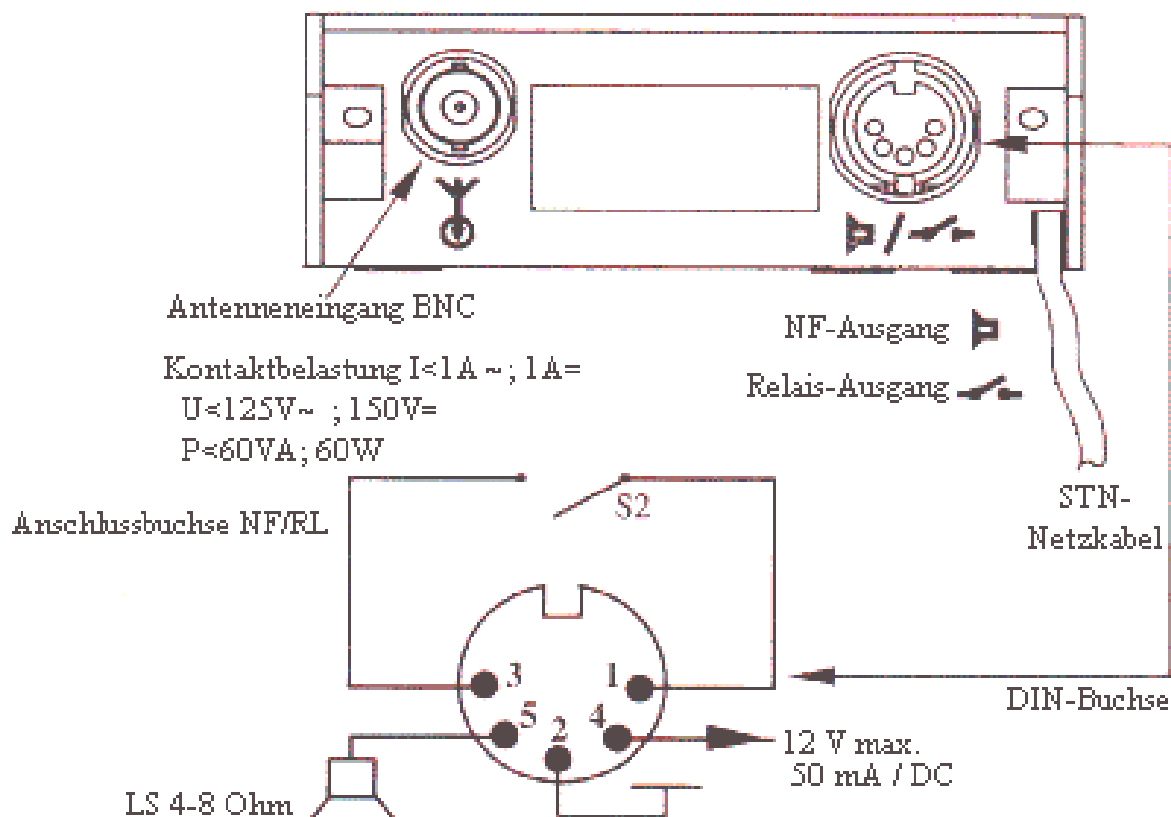
**Bemerkung:**

Dieses Ladegerät ist für alle empfohlenen Versorgungsquellen geeignet. Seine Intelligenz regelt und steuert die benötigte Ladeleistung. Automatischer Ladeschutz für Trockenbatterien. Es müssen die angegebenen Anschlusswerte über die DIN-Buchse eingehalten werden. Nur in trockenen Räumen betreiben.

Technische Daten

Frequenzbereich:	RE 329/08: 4m, 68 - 88 MHz RE 329/16: 2m, 146 - 174 MHz RE 329/32: 70cm, 450-470 MHz
Empfindlichkeit:	3.7 μ V/m
Schleifen:	4 unabhängige Schleifen, frei programmierbar 10er, 100er, 1000er Schleifengruppenruf
Alarmsignal:	Vibrator, akustisch (Beispiele): Alarmton-1 Alarmton-2 Alarmton-3 Alarmton-4
Alarmspeicher:	Alarmspeicher für 4 Rufnummern
Sprachspeicher:	digitaler Sprachspeicher, 30 Sek. Aufzeichnung
Anzeige:	Beleuchtetes Display für Schleifen und Funktionsanzeige, Batterie- Akku-Füllstandsanzeige
Betriebszeit:	ca. 50 Stunden mit Akku, ca. 100 Stunden mit Batterie
Abmessungen:	65 x 92 x 15 mm (H x B x T)
Gewicht:	140 g mit Akku
Ausführungen:	Swissphone MEMO (Mehrkanal): Leistungsmerkmale wie Einkanal, zusätzlich aber Mehrkanalbetrieb bis 29 Kanäle, manuell einstellbar Swissphone MEMO (Mehrkanalautomatik) Leistungsmerkmale wie Mehrkanal, zusätzlich Kanalautomatik bei Bereichswechsel oder Scanner für zyklische Kanalsuche Swissphone Joker: Leistungsmerkmale wie bei MEMO Einkanal, jedoch ohne Sprachspeicher